

Domowe pompy zatapialne

TYPU :

DRENA 18

DRENA 30

DRENA 60

DRENA 61

FEKA

DRENA 90S

DRENA



Instrukcja obsługi

**PRODUCENT
POLSKI**



**PROFESJONALNY
SERWIS**



DEKLARACJA ZGODNOSCI

NR 017/2004

Producent: Leszczynska Fabryka Pomp Sp. z o. o.

Adres: 64-100 Leszno, ul. Fabryczna 15

Wyrób: Pompy typu DRENA

Opisane powyzej wyroby sa zgodne z nastepujacymi dyrektywami Parlamentu Europejskiego i Rady wraz z późniejszymi zmianami, które dotycza:

- 1. maszyn nr 98/37/WE (zastosowana norma PN – EN 292 – 1, PN – EN 292 – 2),**
- 2. kompatybilnosci elektromagnetycznej nr 89/336/EWG (zastosowana norma PN – EN 55 014 – 1, PN – EN 55 014 – 2),**
- 3. wyposazenia elektrycznego przewidzianego do stosowania w niektórych granicach napiecia nr 73/23/EWG (zastosowana norma PN – EN 60 335 – 1, PN – EN 60 335 – 2 – 41).**

Leszczynska Fabryka Pomp Sp. z o. o. oswiadcza, ze niniejsza deklaracja zostala wydana na jej wylaczna odpowiedzialnosc.

Leszno, dnia 20.04.2004 r.



Zbigniew Skóra
Dyrektor Inzynierii Wodnej

SPIS TRESCI

1. INFORMACJE DOTYCZACE BEZPIECZENSTWA.	4
1.1. Informacje ogólne.	4
1.2. Uwagi i ostrzeżenia dotyczące bezpieczeństwa.	4
1.3. Kwalifikacje personelu.	4
2. OPIS TECHNICZNY.	5
2.1. Budowa pompy.	5
2.2. Przeznaczenie.	6
2.3. Ogólne dane techniczne.	6
2.5. Dane elektryczne.	6
3. PODLACZENIE I OBSLUGA.	7
3.1. Instalacja pompy w zbiorniku.	7
3.2. Wymiary montazowe pompy	7
3.3. Podłączenie elektryczne.	8
3.4. Uruchomienie pompy.	9
3.5. Sprawdzenie i wymiana oleju w komorze olejowej pompy DRENA 90S	9
3.6. Obsługa pompy.	10
3.7. Przegląd zakłócen.	10
4. PUNKTY SERWISOWE.	11
5. GWARANCJA.	12

1. INFORMACJE DOTYCZĄCE BEZPIECZENSTWA.

1.1. Informacje ogólne.

W instrukcji obsługi zawarto istotne informacje dotyczące bezpiecznego instalowania i użytkowania wyrobu. Przed podjęciem czynności związanych z zainstalowaniem, uruchomieniem i użytkowaniem należy dokładnie przeczytać niniejszą instrukcję obsługi. Instrukcję należy zachować do przyszłego użytku w miejscu dostępnym przez obsługę.

1.2. Uwagi i ostrzeżenia dotyczące bezpieczeństwa.

Instrukcja obsługi zaopatrzona jest w uwagi i ostrzeżenia dotyczące bezpieczeństwa.

Znak



umieszczono obok zaleceń zawartych w instrukcji, których nieprzestrzeganie może wpływać na bezpieczeństwo.

Znak



umieszczono obok zaleceń zawartych w instrukcji, które należy wziąć pod uwagę ze względu na bezpieczną pracę urządzenia.

W celu zapewnienia bezpieczeństwa podczas montażu, obsługi i eksploatacji należy:

- stosować urządzenie zgodnie z przeznaczeniem,
- nie stosować pompy w otoczeniu zagrożonym wybuchem gazu
- przed rozpoczęciem prac przy pompach zamontowanych w komorach i zbiornikach, wywietrzyć zbiornik,
- podczas wykonywania prac przy komorach i zbiornikach nigdy nie pracować w pojedynkę,
- wykluczyć zagrożenie powodowane prądem elektrycznym,
- wykonywać prace przy urządzeniu, przy wyłączonym napięciu zasilania,
- nie zbliżać rąk do wlotu pompy i innych przedmiotów jeżeli pompa jest podłączona do zasilania elektrycznego,
- pompę zanurzoną w zbiorniku wydobyc na powierzchnię,
- pompę spłukać strumieniem wody i ewentualnie zdezynfekować,
- sprawdzić bezwzględnie, czy silnik jest odłączony od zasilania przed odłączaniem przewodów z puszki silnika, odłączając najpierw przewód fazowy a następnie przewód ochronny,
- odczekać przed demontażem aż temperatura elementów obniży się poniżej 50°C,
- stosować przy wymianie i naprawie wyłącznie oryginalne części zamienne. Nieprzestrzeganie tego zalecenia zwalnia producenta z odpowiedzialności za jakiegokolwiek skutki mogące powstać z zastosowania innych części,
- ponownie zamontować lub załączyć wszelkie urządzenia ochronne i zabezpieczające po zakończeniu prac,
- podłączyć zasilanie o napięciu zgodnym z tabliczką znamionową pompy,
- wykonać poprawnie podłączenia ochronne,
- wyjąć pompę ze zbiornika i wyłączyć z niej wewnątrz wodę w przypadku możliwości zamarznięcia lub planowanych długich postojów,
- stosować rękawice i odzież ochronną,
- po zakończeniu prac umyć ręce.

1.3. Kwalifikacje personelu.

Prace związane z montażem, podłączeniem do sieci elektrycznej, obsługą, konserwacją i przeglądem powinien wykonywać wykwalifikowany personel, posiadający odpowiednie uprawnienia.

2. OPIS TECHNICZNY.

2.1. Budowa pompy.

Pompy zatapialne typu DRENA 18; 30; 60; 61; 90S; sa pompami jednostopniowymi wirowymi. Napedzane sa silnikami elektrycznymi, których szczelna obudowa umozliwia prace przy zanurzeniu w pompowanej cieczy. Silniki sa suche, nierozbieralne w modelach DRENA 18-61 natomiast w pompie DRENA 90S zastosowano silnik suchy calkowicie rozbieralny.

Wal silnika we wszystkich modelach pomp wykonany jest ze stali nierdzewnej. Wirniki półotwarte w pompach DRENA 18-61 FEKA wykonane sa z tworzywa sztucznego zas w pompie DRENA 90S ze staliwa utwardzonego powierzchniowo. Pompy wyposazone sa w uchwyt do podnoszenia, wylacznik plywakowy i przewód zasilajacy zakonczony wtyczka.

DRENA 18, 30, 60

DRENA 61 FEKA

DRENA 90S

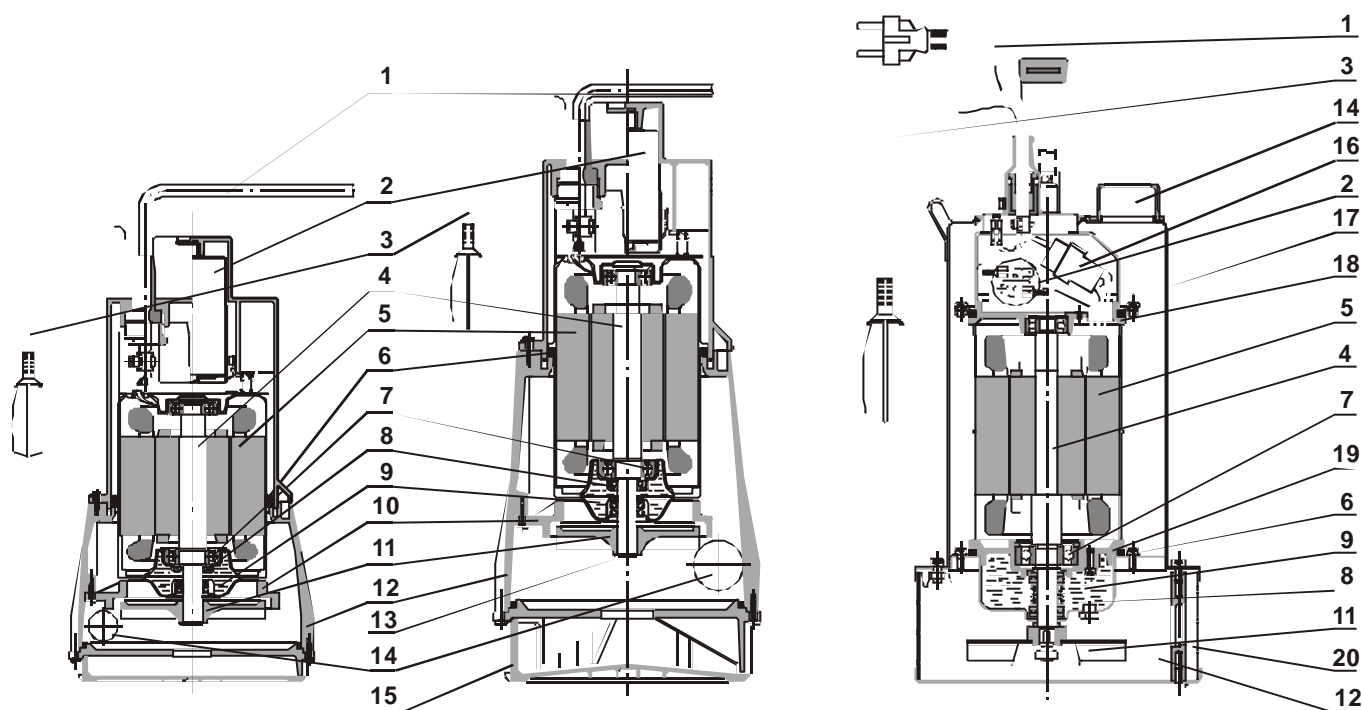

- | | |
|------------------------------|------------------------------|
| 1. Przewód zasilający | 11. Wirnik pompy |
| 2. Kondensator | 12. Korpus pompy |
| 3. Wylacznik plywakowy | 13. Pierscien osadczy segera |
| 4. Wal pompy | 14. Króciec tłoczny |
| 5. Silnik | 15. Stopa |
| 6. Pierscien zabezpieczający | 16. Kostka zaciskowa |
| 7. Łozysko kulkowe | 17. Obudowa pompy |
| 8. Uszczelnienie mechaniczne | 18. Pokrywa silnika górna |
| 9. komora olejowa | 19. Pokrywa silnika dolna |
| 10. Tarcza separująca | 20. Kosz ochronny – ssawny |

2.2. Przeznaczenie.

Pompy zatapialne typu DRENA 18; 30; 60; 61: 90S przeznaczone sa do pompowania wody czystej, lekko zanieczyszczonej oraz scieków zawierajacych zanieczyszczenia stale o srednicy od 8-12 mm np. piasek, osad kanalizacyjny; wolnych od zanieczyszczen włóknistych i nie agresywnych chemicznie.

Pompa zatapialna typu DRENA 61 FEKA jest przeznaczona do pompowania scieków, fekali, cieczy zawierajacych ciała stale o srednicy do 25 mm.

Typ pompy	Max. wielkosc zanieczyszczenia [mm]
DRENA 18	5
DRENA 30	10
DRENA 60	10
DRENA 61 FEKA	25
DRENA 90S	12



Pompy DRENA nie moga byc uzytkowane w basenach, fontannach i innych zbiornikach, których moga przebywac ludzie.

Pompa DRENA nie moga byc stosowane do tloczenia plynów latwopalnych takich jak olej napedowy czy benzyna.

2.3. Ogólne dane techniczne.

	DRENA 18	DRENA 30	DRENA 60	DRENA 61 FEKA	DRENA 90S
Wydajnosć [m ³ /h]	5	12	16	16	23
Wysokosc podnoszenia [m]	5	6	10	7	14
Max glebokosc zanurzenia [m]	7	7	7	7	10
Max temperatura cieczy [°C]	35				50
Max czas suchobiegu [min]	1				
Srednica przylaczy	1 1/4"				
Napiecie [V]	1~220-240				
Klasa izolacji	IP68				
Moc silnika [kW]	0,22	0,22	0,55	0,55	1,0
Obroty [min ⁻¹]	2850				2800
Stopien ochrony	F				
Czestotliwosc	50 Hz				
Długosc przewodu zasilajacego [m]	5				10

2.4. Dane elektryczne.

Typ pompy	Moc [kW]	Obroty [min ⁻¹]	Pobór mocy max [W]	Prad znam. In [A]	Kondensator C [mF]
DRENA 18	0,22	2850	240	1,1	8
DRENA 30	0,22	2850	350	1,5	8
DRENA 60	0,55	2850	800	3,4	14
DRENA 61 FEKA	0,55	2850	1000	4,3	14
DRENA 90S	1,0	2800	1380	6,0	25

3. PODŁACZENIE I OBSŁUGA.

3.1. Instalowanie pompy w zbiorniku

Pompy DRENA mogą być montowane tylko w pozycji pionowej osi silnika. Dla pomp wielnostojących zaleca się stosować przewód tłoczny gumowy albo z PCV o średnicy wewnętrznej zależnej od modelu pompy:

DRENA 18; 30	- 25 mm
DRENA 60; 61 FEKA	- 25 mm
DRENA 90S	- 32 mm

W zastosowaniu stacjonarnym pompy należy podłączyć do rury tłocznej odpowiedniej wielkości :

- DRENA 18, 30, 60, 61 FEKA	- 1/4"
- DRENA 90S	- 1/2"

Zaleca się w instalacji stałej zamontowanie na przewodzie tłocznym zaworu zwrotnego i zasuwki odcinającej.

3.2. Wymiary montażowe pompy.

- DRENA 18, 30, 60, 61 FEKA:

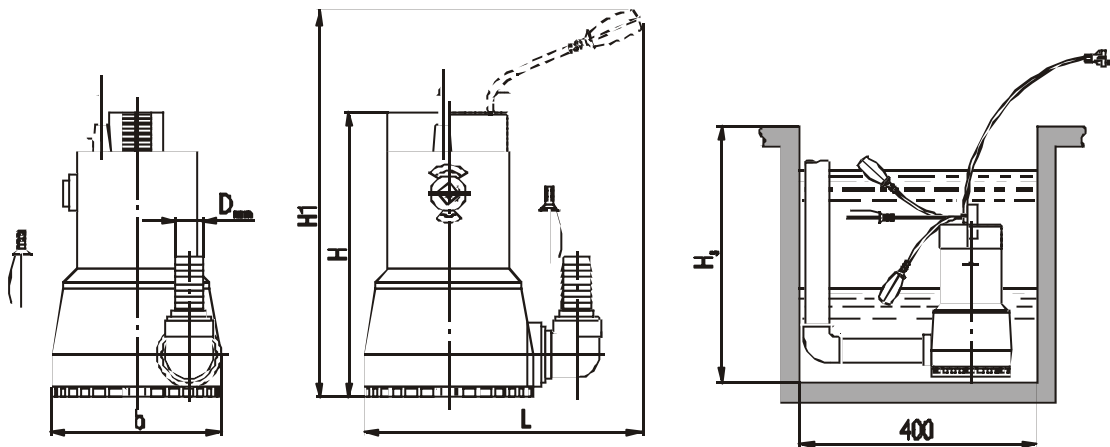

- DRENA 90S:

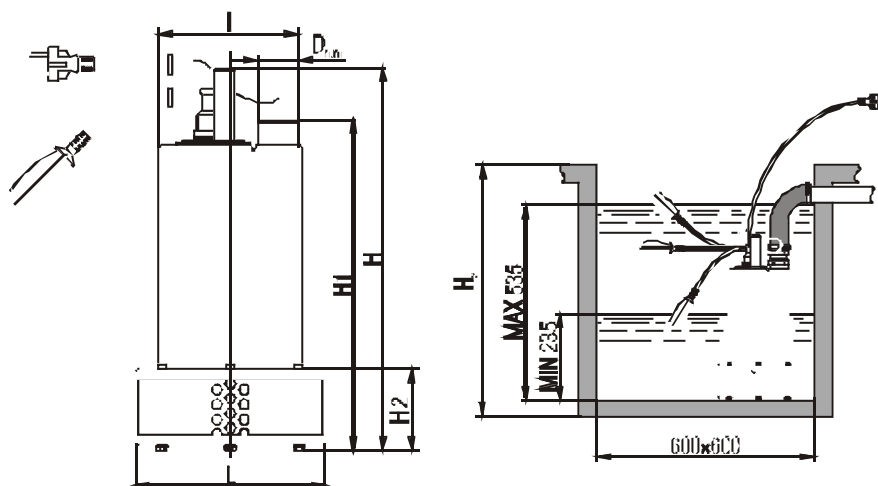

Typ pompy	Wymiary [mm]						D _{nom} ["]	H _s [mm]	Masa [kg]
	L	l	H	H1	H2	b			
DRENA 18	296	-	252	345	-	133	1 1/4"	400	4,6
DRENA 30	296	-	262	354	-	130	1 1/4"	400	4,6
DRENA 60	296	-	368	443	-	150	1 1/4"	500	7,0
DRENA 61 FEKA	296	-	368	443	-	150	1 1/4"	500	7,0
DRENA 90S	219	166	486	388	95	-	1 1/2"	600	17,0

Rzeczywiste wymiary komory należy ustalić w zależności od wielkości dopływu i wydajności pompy.



Nigdy nie należy unosić pompy za przewód elektryczny zasilający i przewód pływaka.

UWAGA

Należy sprawdzić, czy pływak pompy ma swobodę przemieszczania się wewnątrz zbiornika.

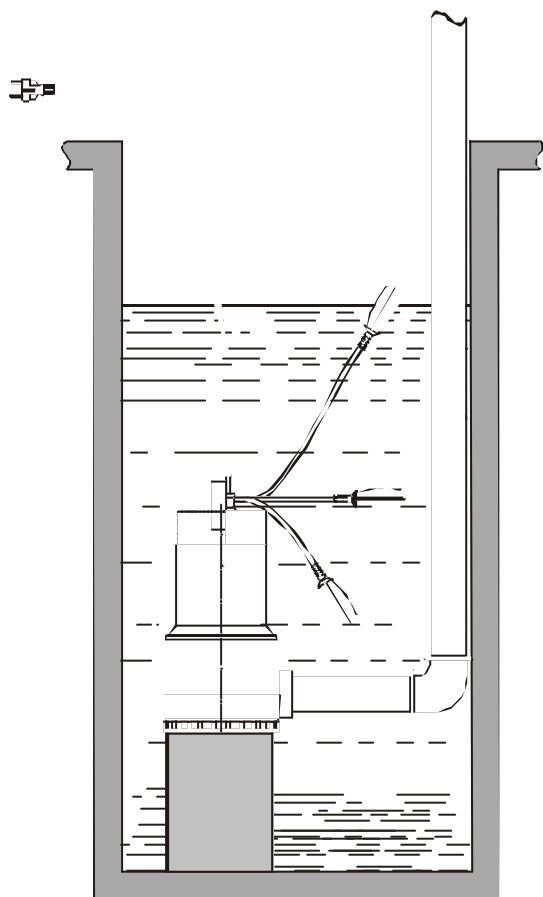

Pompy typu DRENA posiadają kosz ssawny umożliwiając umieszczenie ich na dnie zbiornika, jednak w przypadku pompowania cieczy ze zbiorników mocno zamulonych należy pompę zamocować na podstawie aby uniknąć zapchania kosza ssawnego.

W celu umieszczenia pompy w zbiorniku należy ją opuścić na linie lub lancuchu, zamocowanym za uchwyt służący do transportu pompy i ustawić ją na dnie zbiornika.

Maksymalny czas suchobiegu dla pomp typu DRENA wynosi 1 min.

Minimalne głębokości zanurzenia przy, których pompy pracują poprawnie wynoszą odpowiednio:

- DRENA 18	- 77 mm
- DRENA 30	- 85 mm
- DRENA 60	- 175 mm
- DRENA 61FEKA	- 170 mm
- DRENA 90S	- 235 mm

3.3. Podłączenie elektryczne.



Jako dodatkowe zabezpieczenie przed porażeniem zaleca się stosowanie wyłącznika różnicowo-prądowego na wartość prądu upływu 0,03 A.

Zaleca się podłączenie pompy do zasilania poprzez włącznik instalacyjny. Nigdy nie należy podłączać pompy do zasilania jeżeli przewód zasilający, kabel pływaka i wyłącznik pływakowy jest uszkodzony.

Pompy typu DRENA są standardowo wyposażone w przewód zasilający zakończony wtyczką z wtykiem ochronnym, oraz posiadają zabudowany na stałe włącznik pływakowy.

Silniki pomp mają zamontowane w uzwojeniach zabezpieczenia termiczne. W przypadku nadmiernego wzrostu temperatury uzwojeń silnika (powyżej 80°C) pompa zostaje automatycznie wyłączona. Jej ponowne uruchomienie nastąpi dopiero po spadku temperatury uzwojeń bez jakichkolwiek ingerencji użytkownika.

UWAGA

Należy zapewnić swobodę ruchów wyłącznikowi pływakowemu i dostosować długość przewodu pływaka do wymiarów studzienki i zadanej różnicy poziomów zalania i wylaczenia pompy.

Przewód elektryczny zasilający pompe powinien być ułożony tak aby nie był narażony na uszkodzenia mechaniczne.



Nie należy pod żadnym pozorem wyciągać pompy ze zbiornika za przewód zasilający lub kabel pływaka.

Zasady podłączenia:

- zasilanie 1x220-240V; 50Hz
- zabezpieczenie zwarciovowe – 10A
- gniazdo do przyłączenia pompy (zasilające) koniecznie z biolcem ochronnym.

3.4. Uruchomienie pompy.

Przed uruchomieniem pompy należy sprawdzić:

- prawidłowość wykonania połączeń elektrycznych, hydraulicznych i mechanicznych
- ciągłość obwodu ochronnego
- poprawne działanie poprzez krótkotrwałe (max.5 s) włączenie pompy na sucho.

Objawy wycieku oleju, odgłosy ocierania się części wirujących o części stale eliminują pompe z eksploatacji. W takim przypadku należy skontaktować się z serwisem.

W celu uruchomienia pompy należy:

- zamontować pompe w zbiorniku pkt.3.1.
- włączyć napięcie zasilające
- sprawdzić wypływ cieczy z przewodu tłocznego pompy po załączeniu się wyłącznika pływakowego.
- zaleca się sprawdzić obciążenie prądowe silnika w warunkach pełnego obciążenia, które nie powinno być większe niż prąd znamionowy określony w pkt. 2.4. instrukcji obsługi.

3.5. Sprawdzenie i wymiana oleju w komorze olejowej pompy DRENA 90S.



Przed wykonaniem jakichkolwiek czynności przy urządzeniu należy pompe odłączyć od zasilania elektrycznego i przemyć pompe strumieniem wody pod ciśnieniem.

Aby dokonać wymiany oleju w komorze olejowej pompy należy:

- odkręcić sześć śrub, zdjąć kosz ssawny i osłone komory ssacej. Zachować O-ring i nakretki,
- obrócić pompe, odkręcić nakretkę wirnika i zdjąć wirnik,
- odkręcić korek otworu wlewowego,
- odwrócić powtórnie pompe i wlać zużyty olej do pojemnika,
- zalać pompe nowym olejem (250gr. ESSO MARCOL 172) przez otwór wlewowy,
- zakręcić korek,
- zmontować pompe.

Filtr wlotowy musi być zawsze przykrycony do pompy.

3.6. Obsługa pompy.

Pompy typu DRENA 18; 30; 60; 61 FEKA podczas eksploatacji nie wymagają żadnej konserwacji. Zaleca się jednak w przypadkach, gdy pompy są używane do pompowania substancji tworzących osad, po zakończeniu pracy pompy spłukać je silnym strumieniem czystej wody.

Pompy DRENA 90S dla zapewnienia prawidłowej pracy pompy muszą być sprawdzane, ewentualnie wymieniany olej w komorze olejowej co około 2000 godzin pracy lub co najmniej raz w roku. W przypadku stwierdzenia w oleju zanieczyszczeń (np. piasek) należy sprawdzić stan uszczelnień mechanicznych – czynność tę należy wykonać w autoryzowanych punktach serwisowych LFP (wymiana oleju pkt.3.4). Nadzór nad pompą w okresie eksploatacji sprowadza się do okresowej kontroli zwierciadła cieczy w zbiorniku.



Nigdy nie należy wyciągać pompy za przewód zasilający lub kabel pływaka.

Po wyjęciu pompy ze zbiornika należy zawsze sprawdzić wizualnie stan przewodu zasilającego oraz w razie potrzeby oporność izolacji. Opór izolacji nie może być mniejszy niż 1M Ω - czynność tę powinien wykonać specjalista elektryk.



W przypadku wystąpienia jakichkolwiek uszkodzeń przewodu zasilającego pompy nie wolno dalej eksploatować.

Należy skontaktować się z serwisem LFP lub autoryzowanym przez LFP punktem serwisowym.

UWAGA

Ze względu na zastosowane rozwiązania konstrukcyjne nie zaleca się demontażu pomp przez niedoświadczonego użytkownika lub instalatora.

Remonty i przeglądy pomp związane z koniecznością demontażu zarówno w okresie gwarancyjnym i pogwarancyjnym wykonuje producent lub upoważniony przez producenta serwis.

3.7. Przegląd zakłóceń.

Awaria	Przyczyna
Pompa nie działa	Brak zasilania lub uszkodzony przewód zasilający.
	Uszkodzony kondensator
	Zawieszony wyłącznik pływakowy
Zabezpieczenie termiczne wyciąga pompę	Niedopuszczalny spadek napięcia
	Zużycie, uszkodzenie zespołu wirującego
	Obce ciała w pompie lub w układzie tłocznym
	Uszkodzony silnik
	Brak oleju w komorze olejowej
Zbyt wysoka temperatura tłoczonej cieczy.	
Zbyt mała wydajność pompy	Niedrożny kosz ssawny
	Zużycie, uszkodzenie części mechanicznych.
Pompa nie tłoczy cieczy	Zanieczyszczenia w pompie lub w układzie tłocznym
	Przekroczona dopuszczalna geometryczna (manometryczna) wysokość podnoszenia.

4. PUNKTY SERWISOWE.

Nazwa	Miejscowosc	Adres	Kier.	Telefon
BARTOSZ	15-399 Białystok	ul. Sejnenska 7	(0-85)	745-57-13
UNITERM	43-300 Bielsko-Biała	ul. Boguslawskiego 19	(0-33)	814-96-48
Zakład Elektromech. A. Gaczol	32-041 Biskupice	Trabki 160	(0-12)	278-31-59
ASPO	85-151 Bydgoszcz	Aleje Jana Pawla II 148	(0-52)	375-38-64
PROGRES	85-799 Bydgoszcz	ul. Ruminskiego 6	(0-52)	322-35-30
ELEKTROPIM	89-620 Chojnice	ul. Zakladowa 18	(0-52)	397-49-45
EMEX II	43-500 Czechowice-Dziedzice	ul. Dworcowa 15	(0-32)	215-67-73
Usługi A. Gabryel	42-200 Czestochowa	ul. Siwickiego 23	(0-34)	362-04-69
ELFRACORR	80-251 Gdansk	ul. Stefana Batorego 26	(0-58)	341-50-60
O.P.E.C.	81-213 Gdynia	ul. Opata Hackiego 14	(0-58)	623-30-16
EMET-IMPEX-SERWIS	44-100 Gliwice	ul. Robotnicza 2	(0-32)	231-90-71
GOSPIN	09-500 Gostynin	ul. Plocka 46	(0-24)	235-72-61
HYDRO	86-300 Grudziadz	ul. Szosa Torunska 40	(0-56)	450-62-06
HYDRO-MARKO	63-200 Jarocin	ul. Wojska Polskiego 139	(0-62)	747-16-09
PE-TER	58-500 Jelenia Góra	ul. Wolnosc 26	(0-75)	752-41-12
MARTECH - J. Cichorek	62-800 Kalisz	ul. Wroclawska 8-10	(0-62)	501-20-44
MARTECH - M. Andrzejewski	62-800 Kalisz	ul. Wroclawska 18	(0-62)	501-16-40
UNIMAX	25-526 Kielce	ul. Okrzei 35	(0-41)	368-08-54
BUDAGROS-BIS	75-132 Koszalin	ul. Mieszka I-go 24	(0-94)	342-73-05
ROY-BUD	30-699 Kraków	ul. Zelazowskiego 28A	(0-12)	451-84-12
Zakład Elektromech. S. Nowinski	20-102 Lublin	ul. Zamojska 21	(0-81)	532-12-63
HYDROSERVICE	92-108 Łódź	ul. Janosika 142	(0-42)	679-28-77
HYDMET	34-400 Nowy Targ	ul. Szaflarska 64	(0-18)	266-22-36
ARMATURA	10-419 Olsztyn	ul. Zelazna 7B	(0-89)	539-13-59
AKOSPOL	45-131 Opole	ul. Cygana 5	(0-77)	454-75-06
MEGATERM	45-158 Opole	ul. Harcerska 15	(0-77)	458-06-08
O.P.E.C.	07-412 Ostroleka	ul. Celna 13	(0-29)	760-32-91
PILGAZ	64-920 Pila	Aleja Poznanska 93	(0-67)	213-04-14
ORLEN Mechanika	09-411 Plock	ul. Chemików 7	(0-24)	365-42-88
HYDROSANIT	60-126 Poznan	ul. Knapowskiego 6	(0-61)	866-79-00
Zakład Elektromech. A. Fiszer	61-255 Poznan	Osiedle Tysiaclecia 72	(0-61)	848-40-44
SANNY	26-600 Radom	ul. Generala Andersa 10	(0-48)	344-96-64
RAD-POMP	97-500 Radomsko	ul. M. Dabrowskiej 110	(0-44)	683-96-40
REIN	35-211 Rzeszów	ul. Staromiejska 10	(0-17)	860-03-00
ESKA	08-110 Siedlce	ul. Sokolowska 182	(0-25)	632-30-97
PEC SERWIS	08-110 Siedlce	ul. Starzynskiego 7	(0-25)	644-68-83
GRUND-POMP SERVICE	96-100 Skierniewice	Sierakowice Prawe 69B	(0-46)	835-34-35
ZIELINSKI	76-200 Slupsk	ul. Profesora Degi 6	(0-59)	841-31-76
Zakład Elektromech. A. Drozd	76-200 Slupsk	ul. Wlynkówko 34	(0-59)	845-22-15
ZERUT	41-200 Sosnowiec	ul. Kukulek 25A	(0-32)	266-31-16
SERWIS T. Hudzik	70-823 Szczecin	ul. Miernicza 14B	(0-91)	469-35-14
S.E.C.	71-533 Szczecin	ul. Dembowskiego 6	(0-91)	455-43-08
Z.E.C.	86-105 Swiecie n.Wisla	ul. Ciepla 9	(0-52)	331-12-20
AND-BUD	39-400 Tarnobrzeg	ul. Kopernika 32	(0-15)	822-88-53
SILPOMP	00-107 Warszawa	ul. Prózna 10/39	(0-22)	620-40-62
WIRPOMP	00-384 Warszawa	ul. Dobra 11	(0-22)	826-51-75
HYDR AL	02-784 Warszawa	ul. Dembowskiego 7/43	(0-22)	757-91-09
S.P.E.C - Z.P.P.	03-193 Warszawa	ul. Krzyżówki 5	(0-22)	811-37-99
MGB	84-200 Wejherowo	ul. Przemyslowa 41	(0-58)	672-04-85
Handel i Usługi A. Mos	43-330 Wilamowice	ul. Staszica 5	(0-33)	845-76-90
MAGA-INST	53-638 Wrocław	ul. Glogowska 6	(0-71)	373-50-19
Zakład Elektryczny A. Cechol	50-539 Wrocław	ul. Kraszewskiego 17A	(0-71)	329-11-67
Zakład Elektromech. P. Lipiecki	62-300 Wrzesnia	ul. Fabryczna 34	(0-61)	436-78-62
AQUA	65-115 Zielona Góra	ul. M. C. Sklodowskiej 25	(0-68)	325-45-52
HYDRO	65-001 Zielona Góra	ul. Dekoracyjna 1	(0-68)	324-59-24

5. GWARANCJA.

Leszczynska Fabryka Pomp Sp. z o.o. udziela gwarancji na pompe na okres 24 miesiecy od daty zakupu przez uzytkownika, lecz nie dluzej niz 30 miesiecy od daty wprowadzenia jej do dystrybucji.

Warunki gwarancji.

LFP gwarantuje zgodnosc wykonania pompy z dokumentacja konstrukcyjna, jej jakosc oraz pewnosc dzialania, przy zalozeniu, ze wyrób zostal zainstalowany, jest uzywany i utrzymywany zgodnie z zaleceniami niniejszej Instrukcji Obslugi.

W przypadku zaistnienia niedomagan w pracy pompy lub stwierdzenia usterek powstalych z naszej winy, zobowiazujemy sie do naprawy lub wymiany pompy na wolna od wad wg zasad i w terminie okreslonym w Rozporzadzeniu Rady Ministrów z 30.05.1995 (Dz. U. Nr 64, poz. 328).

Warunkiem udzielenia gwarancji jest stosowanie sie do niniejszej Instrukcji Obslugi oraz ogólnych zasad postepowania z pompami i silnikami elektrycznymi.

Wylaczone sa z gwarancji awarie spowodowane wadliwym montazem, podlaczeniem i eksploatacja, a w szczegolnoscii zawilgocenie polaczen elektrycznych i praca pompy „na sucho”.

Przedmiot gwarancji.

Pompa typu Nr fabryczny.....

Data wprowadzenia do dystrybucji: 200..... r.

Sprzedaz pompy uzytkownikowi: 200.....r.

Pieczec i podpis dystrybutora

Leszczynska Fabryka Pomp Sp. z o.o.

ul. Fabryczna 15

64-100 Leszno

<http://www.lfp.com.pl>

e-mail: lfp@lfp.com.pl

Centrala

Tel. (0-65) 52 88 600

Fax (0-65) 52 99 267

Dystrybucja

Tel. (0-65) 52 88 660 (661, 662, 664)

Fax (0-65) 52 99 479

sprzedaz@lfp.com.pl

Serwis

Tel. (0-65) 52 88 680 (681, 682)

Fax (0-65) 52 99 550

serwis@lfp.com.pl